

MANUAL DE USUARIO BÁSCULA ELECTRÓNICA



Series: FS, EQB, EQM

**ANTES DE OPERAR SU BÁSCULA, FAVOR DE LEER ESTE
MANUAL CUIDADOSAMENTE.**

ÍNDICE

Advertencias Importantes	3
Introducción	5
Instrucciones de instalación	5
Teclado	6
Visor/Pantalla	7
Descripción de las operaciones	8
Cómo usar kg/lb	8
Cómo usar ZERO	8
Cómo usar FOCO	8
Como utilizar la tecla TARE	9
Función de apagado automático	10
Uso de la batería	10
Indicador de batería baja	10
Verificación de contadores	11
Cómo entrar a los contadores	11
Mensaje importantes de la báscula	12
Mantenimiento y limpieza	13
Guía para la localización de averías	14
Especificaciones técnicas EQB100/200	15
Especificaciones técnicas FS200/400	15
Especificaciones técnicas EQM200/400	16
Especificaciones técnicas FS250/500	17
Especificaciones técnicas EQM1000/2000	18
Datos adicionales	19

ADVERTENCIAS IMPORTANTES

- 1- En caso de tener problemas con la báscula, lea primero las condiciones de garantía.
- 2- No abra la báscula por su cuenta. La garantía quedaría anulada.
- 3- Nunca presione el teclado con objetos tales como lápices, plumas, navajas, etc.
- 4- Utilice una salida exclusiva para la báscula de 110VCA/220VCA, evitando sobrecargas o variaciones de voltaje.
- 5- Nunca lave la báscula utilizando chorro de agua. Podría dañar los componentes electrónicos. Para mas información lea la sección "mantenimiento y limpieza".
- 6- Proteja la báscula de los insectos (principalmente de las cucarachas), ya que pueden dañar los componentes electrónicos. Utilice productos sólidos contra cucarachas.
- 7- No deje caer ni golpee la báscula con el producto a pesar, ya que con el paso del tiempo la celda de carga podría dañarse.

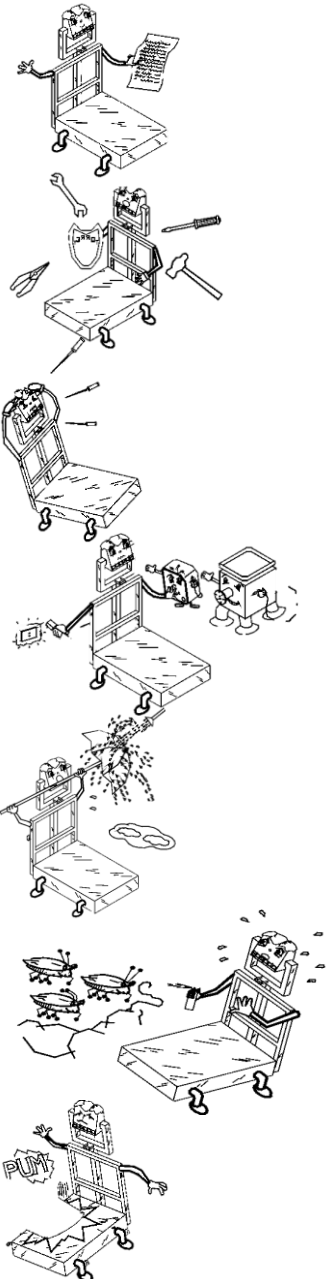

ADVERTENCIAS IMPORTANTES

8- No utilice disolventes ni detergentes para la limpieza, utilice solamente un trapo húmedo.

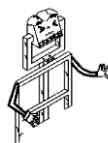

9- No dirija ventiladores ni calentadores directamente hacia la báscula.

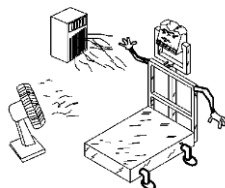

10- No coloque la báscula donde haya un exceso de humedad o polvo.

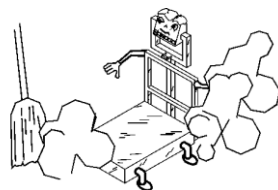

11- Solamente personal autorizado y calificado deberá inspeccionar y reparar la báscula.

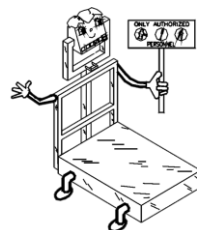

¡IMPORTANTE!

La batería debe ser cargada por 10 hrs. Antes de usar la báscula por primera vez.



¡CUIDADO!

¡No abra la báscula!

Precaución: para reducir el riesgo de corto circuito en la báscula no abra ni sustituya cualquiera de sus partes por otras que no sean autorizadas por el distribuidor.

INTRODUCCIÓN

Estimado cliente:

Le agradecemos su preferencia, nosotros le aseguramos que obtendrá la máxima satisfacción de su nueva adquisición para su negocio. Le sugerimos que lea el manual cuidadosamente, y asegúrese de tenerlo a la mano para próximas consultas.

INSTRUCCIONES DE INSTALACIÓN

- 1- Desempaque la báscula y compruebe que esté en buenas condiciones. Si encuentra algún desperfecto, notifíquelo inmediatamente a su distribuidor autorizado.
- 2- Coloque la báscula en un lugar libre de movimientos y vibraciones, asegúrese de este bien nivelada,
- 3- Conecte el adaptador AC/DC (si lo utiliza) a una salida de 110VCA/220VCA.
- 4- Encienda la báscula y observe en el visor/pantalla:



NOTA IMPORTANTE: Si al efectuar los pasos descritos anteriormente la báscula muestra la palabra "HELP" significa que fue maltratada y/o golpeada durante el transporte, lo que le causó un daño irreversible. De ser así diríjase a su distribuidor autorizado también es posible que la báscula muestre "HELP" cuando se enciende con algún producto sobre el plato, en este caso, retire el peso de la báscula, apáguela y vuelva a encenderla.

TECLADO

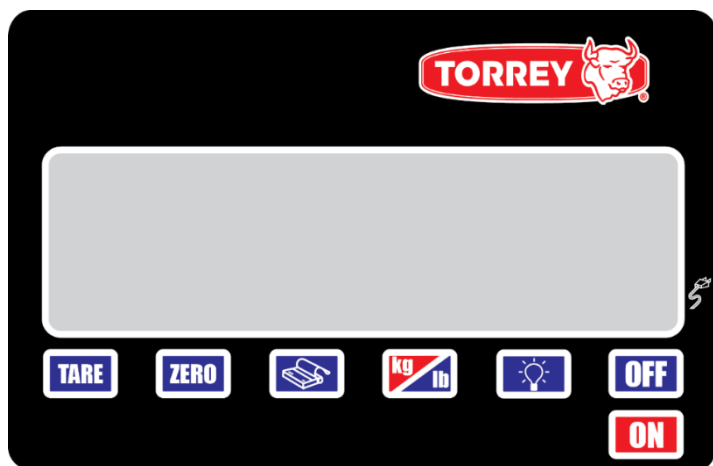

Se elimina el peso de cualquier recipiente que no desee ser considerado durante una transacción (ej. cajas, bolsas, platos, etc.)



Pone a cero el peso mostrado en la báscula



Imprime ticket (es necesario una impresora compatible con la báscula)



Cambia unidades de la báscula entre kilogramos y libras



Enciende la luz del display



Apaga la báscula



Enciende la báscula

VISOR/PANTALLA

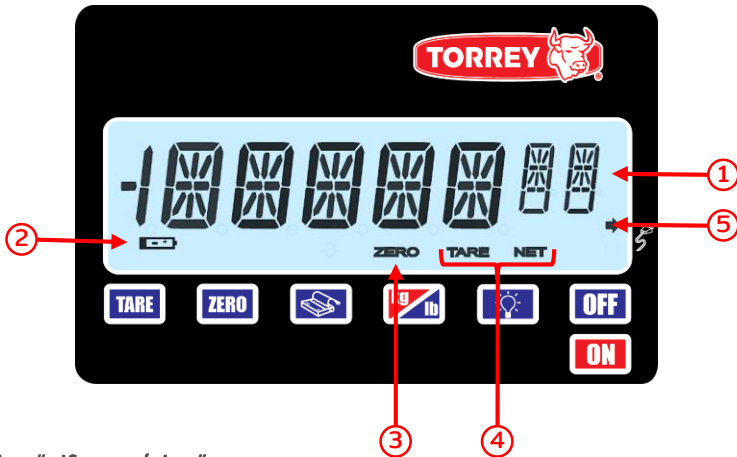

1 Indicador "alfanumérico"

Muestra el peso del producto en libras o kilogramos, cuando esto sucede el símbolo de "kg o lb" aparece en el indicador.

El indicador alfanumérico puede mostrar los siguientes mensajes:

"kg" o "lb"	Se muestra cuando la báscula esta lista para pesar productos
OVRLOAD	Se muestra cuando se ha excedió la capacidad máxima de la báscula
NEG.	Se muestra cuando hay peso negativo
LOWbAT	Se muestra cuando la batería no tiene suficiente carga
HELP	Se muestra cuando se enciende con peso excesivo
UNLOAD	Se muestra cuando la báscula se enciende sin plato

2 Indicador de batería baja

Es mostrado cuando la energía de la batería es baja, este se enciende para advertimos que es necesario recargar la batería

3 Indicador "ZERO"

Esta referencia a cero indica que la báscula esta lista para pesar productos. El indicador desaparece cuando se pone una carga en la báscula

4 Indicador "TARE" O "NET"

INDICA QUE LA FUNCION "TARE" ha sido activada. La lectura de peso corresponde al peso neto

5 Indicador corriente alterna

Cuando el eliminador de batería es conectado se enciende este indicador

DESCRIPCIÓN DE OPERACIONES

Cómo pesar un producto

Encienda la báscula presionando la tecla ON: Se mostrará en el visor/pantalla "-----" por unos segundos, después el visor/pantalla mostrará ceros. En este momento la báscula esta lista para pesar. Luego coloque el producto a pesar en el plato y verá el peso en el indicador de PESO. El indicador de ZERO desaparecerá del visor /pantalla. Por ejemplo: Si se coloca un producto que pesa 160 libras, el visor/pantalla mostrará:



160.00 lb

Cómo usar



Si la báscula esta en modo "lb" y coloca sobre la báscula un producto que pesa 160lb, en el visor general se verá de la siguiente manera



160.00 lb

Pero si se presiona la tecla  la báscula cambiará al modo "kg" y el visor general se verá de la siguiente manera



72.65kg

NOTA: si la báscula es apagada y se operaba en el modo "kg", cuando se encienda la báscula este volverá en el modo "kg"

Cómo usar



Es posible que la báscula muestre números en el visor general sin tener algún producto en el plato, esto debido a variaciones de voltaje, manejo rudo, o algún otro factor. Cuando esto suceda solo presione la tecla  y el visor general volverá a "cero" la palabra "ZERO" aparecerá en el visor, esta operación es conocida como "referencia a cero".

Cómo usar



Cuando no haya suficiente luz se puede utilizar la luz del display para mejorar la lectura de los datos del display para encender y apagar la luz del display solo presione la tecla 

Cómo utilizar la tecla "TARA"

Cuando desee pesar un producto en un recipiente y no desea considerar el peso de este durante una operación, puede utilizar la función de "TARE". Para utilizar esta función siga estas pasos: supongamos que se va a pesar 10 libras de algún producto en un recipiente que pesa 20 lb

1.-Coloque el recipiente vacío sobre la báscula.



2.-Presione la tecla  después de unos segundos el visor general mostrará:



Coloque el producto dentro del recipiente y la báscula mostrará sólo el peso del producto sin el peso del recipiente note que cuando se remueve el recipiente un número negativo (peso del recipiente) aparece en el visor general.



Es importante mencionar que esta función es sustractiva. Por ejemplo: si tenemos un recipiente de que pesa 50lb, la báscula solamente podrá pesar hasta 450lb de producto para completar la capacidad máxima, para para canelar la función de TARE solo presione la tecla  y la báscula retornara a función normal. El símbolo de TARE/NET desaparecerá. **(EJEMPLO PARA FS-250/500)**

Las siguientes dos observaciones son de especial importancia:

- Cuando no hay peso sobre la báscula (recipiente) no se puede activar la función de TARE
- Cuando un recipiente se le coloca TARE, y al momento de retirarlo se remueve un peso mayor al del recipiente (grasa, residuos del producto, etc.) o cuando el plato es levantado un poco el mensaje "NEG" (NEGATIVO) aparecerá.

Cuando esto pasa:

- Suelte el plato si lo esta sosteniendo
- Si la alarma continua, apague y encienda la báscula

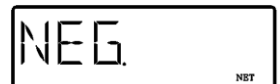

Función apagado automático

La función esta activada permanentemente cuando la báscula esta encendida sin el eliminador, cuando la báscula no se usa durante un periodo de 15 minutos, automáticamente se apagará, para encender la báscula de nuevo solamente presione la tecla 

Esta función de apagado automático permite ahorrar energía y evitar constantes recargas de baterías.

Uso de batería

La báscula puede operar con eliminador o con batería (4V incluida). La batería es recargable utilizando el eliminador de baterías y el procedimiento es el siguiente:

Recarga: para realizar la recarga esta operación solo conecte el eliminador de baterías a la báscula durante un tiempo de 10 horas aproximadamente con la báscula apagada.

Si recarga la batería por algunas horas pero esta no obtiene suficiente energía para encender la báscula, entonces se deberá de cambiar de batería por una nueva. En este caso contacte a su distribuidor autorizado.

La capacidad de carga de la batería recargable en esta báscula decrece de acuerdo al numero de ciclos de la carga/descarga, esto ocasiona que la vida de la batería se reduzca a 1000 ciclos. Por esta razón la garantía de la batería es por seis meses después de la compra de la báscula.

Indicador de batería.

Si la batería no tiene la suficiente energía para seguir operando por un largo tiempo, un indicador de baja batería aparece en el visor general. Esta es la primera señal indicando que es necesario recargar la batería

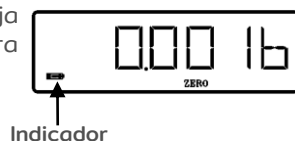

Aún con esta señal es posible seguir operando la báscula por un corto tiempo (30 minutos aproximadamente), pero después de que la segunda señal aparece ("LOW bAt") bloquea y no responde las instrucciones



Para eliminar cualquiera de estos dos indicadores y seguir utilizando la báscula sin preocupación, conecte el eliminador de baterías a la báscula y recuerde recargar la batería

Verificación de contadores

La báscula esta equipada con dos contadores importantes: el contador de calibraciones y el contador de las veces que ha cambiado la configuración interna. Estos contadores solo pueden ser accedidos por los inspectores de las oficinas de la pesa y medidas.

- el contador de calibraciones muestra las veces que la báscula ha sido recalibrada por un técnico.
- El contador de las veces que a cambiado la configuración interna muestra el numero de veces que el técnico ha reconfigurado la función interna de la báscula.

En ambos casos, el cliente solo puede revisar la cantidad que se encuentra en el visor, pero no puede efectuar ningún cambio

Cómo entrar a los contadores

Para revisar los contadores siga las siguientes instrucciones

a) Contador de calibración.

- Encienda la báscula
- Presione durante el conteo
regresivo:       

- Al final del conteo el visor general mostrará:



b) Contador de configuración.

- Encienda la báscula
- Presione durante el conteo
regresivo:       

- Al final del conteo el visor general mostrará:



En ambos casos, para cambiar al modo de operación normal. solo apague y encienda la báscula

Su báscula sale de la fábrica con las siguientes lecturas:

- Contador de calibración CA. 001
- Contador de configuración C.F. 001

MENSAJES IMPORTANTES QUE APARECEN EN LA BÁSCULA



Este mensaje indica que el peso puesto en el plato de la báscula ha excedido la capacidad máxima soportable. Para corregir esto, simplemente retire el exceso de peso sobre la báscula.

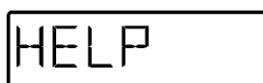

Este mensaje aparece en dos ocasiones diferentes:

1.- Cuando la báscula es encendida con un peso excesivo sobre su plato (arriba del 50% de la capacidad de la báscula), para corregir esto retire el peso del plato, apague la báscula y vuelva a encenderla.

2.- Cuando la báscula fue manejada con rudeza y/o fue golpeada durante su traslado, lo cual le causo un daño irreversible en su operación. En este caso llame a su distribuidor autorizado

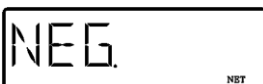

Este mensaje indica que el peso es negativo, esto puede ser ocasionado si se levanta o se quita el plato de la báscula. Para corregir esto, verifique si que no exista algo obstruyendo al porta plato y después presione la tecla

 o apague la báscula y vuelva a encenderla.

MANTENIMIENTO Y LIMPIEZA

Una de las grandes ventajas de adquirir este modelo de báscula es que requiere un mínimo de mantenimiento es muy simple para conservarla en un estado favorable.

- No debe usar agua a chorro o compresores para su limpieza, bastará con usar una franela húmeda para limpiar cada uno de los componentes.
- Para remover aceite y sustancias grasosas utilice un trapo limpio y seco tallando el área sucia varias veces.
- No utilice detergentes ni líquidos corrosivos durante la limpieza.
- No coloque la báscula donde haya mucha humedad y/o polvo.
- Cuando limpie la báscula asegúrese que no haya papeles, piezas de carne o cualquier tipo de material debajo del plato o del porta plato que pudiera obstruir la adecuada operación de la báscula.
- Periódicamente revise el jack donde se conecta el eliminador de las baterías para asegurar que se encuentre en buenas condiciones, esto con la finalidad de que no esté roto parcial o totalmente o el cable esté torcido.
- Verifique periódicamente que la báscula esté bien nivelada.
- No exponga la báscula a temperaturas por debajo de los -10°C (14°F) o superiores a los 40°C (104°F).
- Nunca presione el teclado con objetos tales como lápices, plumas, navajas o cualquier material punzocortante.
- No deje caer de golpe cualquier producto sobre el plato de la báscula ya que esto podría dañar la celda de carga.

NOTA: LAS BATERÍAS SOLO PUEDEN SER RECARGADAS DE 0°C A 40°C

TEMPERATURA DE ALMACENAJE -20°C A 50°C O -4°F A 122°F .

ENTRADA DEL ADAPTADOR CARGADOR 120VCA A 220CA
SALIDA DEL ADAPTADOR CARGADOR 6VCC 0.5 A .

GUÍA PARA LA LOCALIZACIÓN DE AVERÍAS

Antes de llamar a su distribuidor autorizado para solicitar el servicio técnico para su báscula, le sugerimos revise algunas de las posibles causas y soluciones para hacer que su báscula funcione correctamente.

Problema	Causa	Solución
<p>La báscula no enciende.</p> <p>La palabra “bAJA bAT” aparece en el visor/pantalla.</p>	<p>Probablemente no tenga carga la batería.</p>	<p>Conecte el cargador a una toma de corriente alterna por 10 horas para cargar la batería.</p>
<p>La báscula no enciende aún con el eliminador conectado.</p>	<p>Un posible cable roto en el eliminador o un enchufe defectuoso</p>	<p>Conecte la báscula a un enchufe del que usted este seguro que funciona correctamente.</p> <p>De ser posible verifique con un multímetro el voltaje que entrega el eliminador (6 V).</p>
<p>La báscula muestra diferentes pesos cuando se pesa un mismo producto varias veces.</p>	<p>Material debajo del porta plato está obstruyendo el correcto funcionamiento.</p>	<p>Revise que no haya ningún material debajo del porta plato. Si existe, remuévalo y revise la operación de nuevo.</p>
<p>La palabra “HELP” aparece en el visor/pantalla.</p>	<p>La báscula fue prendida con un peso grande en el plato.</p>	<p>Remueva el peso y apague la báscula y vuelva a encenderla.</p>
<p>La palabra “UNLOAD” aparece en el visor/pantalla.</p>	<p>La báscula fue prendida con un peso medio sobre el plato.</p>	<p>Remueva el peso y apague la báscula y vuelva a encenderla.</p>

ESPECIFICACIONES TÉCNICAS FS200/EQB100

MODELO FS200 *		MODELO EQB100	
MAX.	200kg/400lb	MAX.	100kg/800lb
MIN. DIV (40kg)	0.02kg/0.05lb	MIN. DIV (20kg)	0.01kg/0.02lb
	(200kg) 0.05kg/0.1lb	(100kg)	0.02kg/0.05lb
MAX. TARE	200kg/400lb	MAX. TARE	100kg/200lb
TEMP OPER	-10°C a 40 °C	TEMP OPER	-10°C a 40 °C

- 1 PIES DE NIVELACIÓN
- 2 BASE
- 3 PORTA PLATO
- 4 PLATO (*opción A.I.)
- 5 TORRETA
- 6 MODULO
- 7 CELDA DE CARGA
- 8 ADAPTADOR ca/cc
- 9 BARANDAL (EQB)

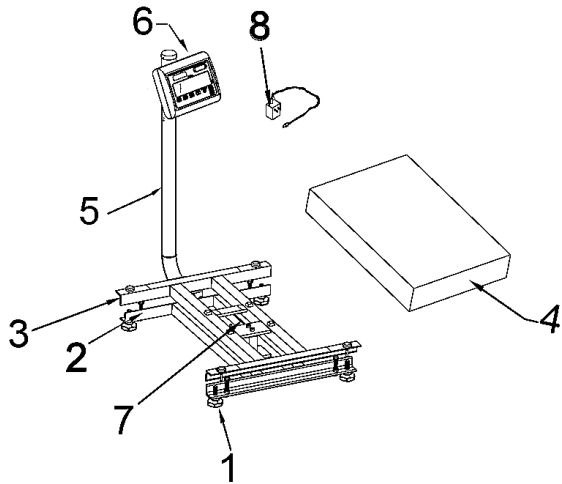

- 1 TORRETA
- 2 CONECTOR USB
- 3 CONECTOR JACK
- 4 SOPORTE MODULO
- 5 CONECTOR DIN MACHO (ENTRADA DE CELDA)

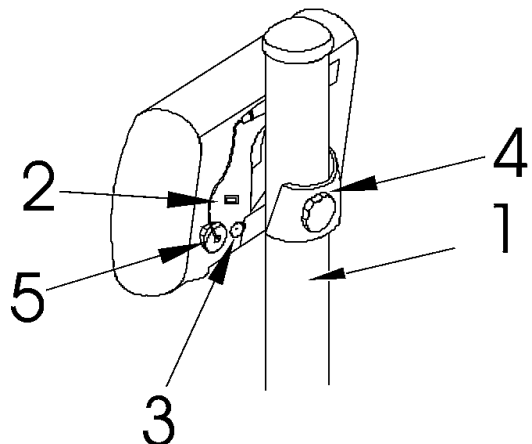

ESPECIFICACIONES TÉCNICAS EQM200/400

MODELO EQM200/400		MODELO EQM400/800	
MAX.	200kg/400lb	MAX.	400kg/800lb
MIN. DIV (40kg)	0.02kg/0.05lb	MIN. DIV (80kg)	0.05kg/0.1lb
(200kg)	0.05kg/0.1lb	(400kg)	0.1kg/0.2lb
MAX. TARE	200kg/400LB	MAX. TARE	400kg/800lb
TEMP OPER	-10°C a 40 °C	TEMP OPER	-10°C a 40 °C

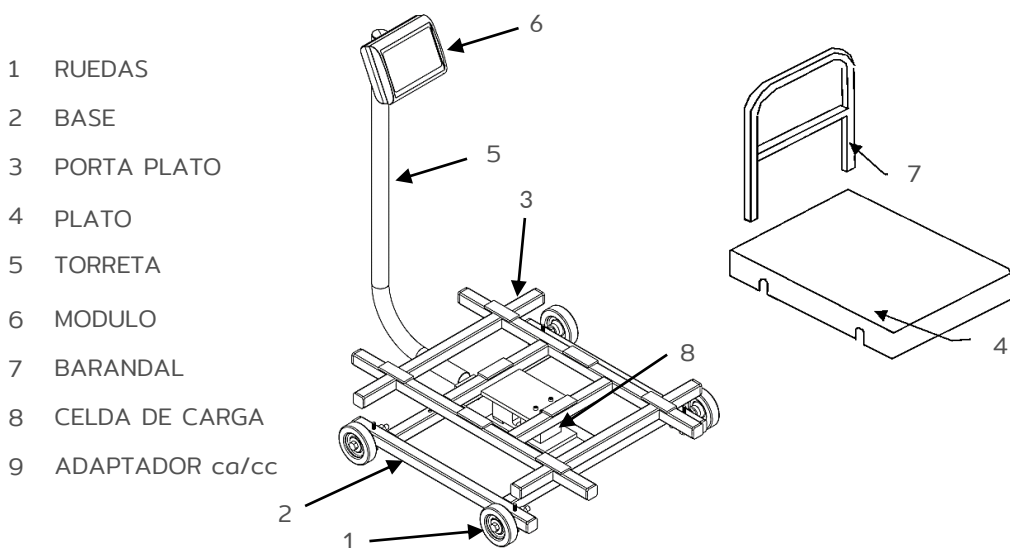

- 1 TORRETA
 2 CONECTOR USB
 3 CONECTOR JACK
 4 SOPORTE MODULO
 5 CONECTOR DIN MACHO
 (ENTRADA DE CELDA)

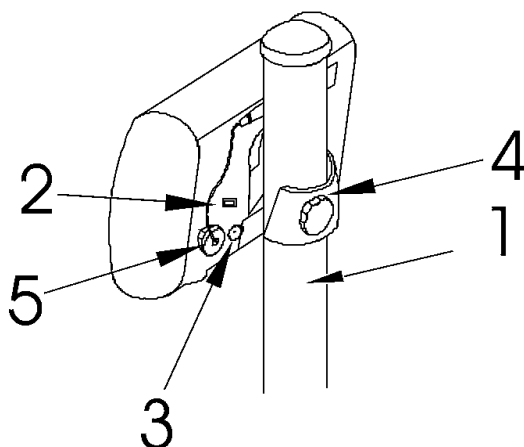

ESPECIFICACIONES TÉCNICAS FS250/500

MODELO FS250/500		MODELO FS500/1000*	
MAX.	250kg/500lb	MAX.	500kg/1000lb
MIN. DIV (50kg)	0.02kg/0.05lb	MIN. DIV (100kg)	0.05kg/0.1lb
	(250kg) 0.05kg/0.1lb		(500kg) 0.1kg/0.2lb
MAX. TARE	250kg/500lb	MAX. TARE	500kg/1000lb
TEMP OPER	-10°C a 40 °C	TEMP OPER	-10°C a 40 °C

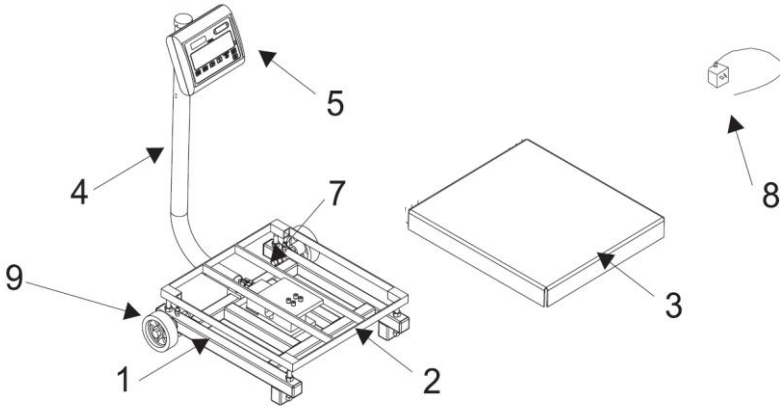

- | | | | |
|---|--------------------------|---|-----------------|
| 1 | BASE | 6 | BARANDAL |
| 2 | PORTAPLATO | 7 | CELDA DE CARGA |
| 3 | PLATO (*opción A.I.) | 8 | ADAPTADOR ca/cc |
| 4 | TORRETA | 9 | RUEDAS |
| 5 | MODULO INDICADOR DE PESO | | |

- | | |
|---|---|
| 1 | TORRETA |
| 2 | CONECTOR USB |
| 3 | CONECTOR JACK |
| 4 | SOPORTE MODULO |
| 5 | CONECTOR DIN MACHO
(ENTRADA DE CELDA) |
| 6 | SUJETADOR DE ADAPTADOR ca/cc |

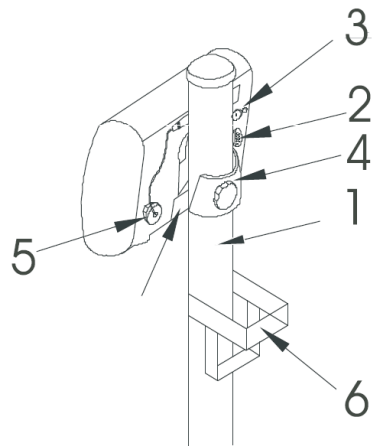

ESPECIFICACIONES TÉCNICAS EQM1000/2000

MODELO EQM1000/2000	
MAX.	1000kg/2000lb
MIN. DIV (200kg)	0.1kg/0.2lb
(1000kg)	0.2kg/0.5lb
MAX. TARE	1000kg/2000lb
TEMP OPER	-10°C a 40 °C

MAX = CAPACIDAD MAXIMA.
 MIN. DIV = DIVISION MINIMA.
 TARE MAX= TARE MAXIMA.
 TEMP OPER = TEMPERATURA DE OPERACIÓN.

- 1 RUEDAS
- 2 BASE
- 3 PORTA PLATO
- 4 PLATO
- 5 TORRETA
- 6 MODULO
- 7 BARANDAL
- 8 CELDA DE CARGA

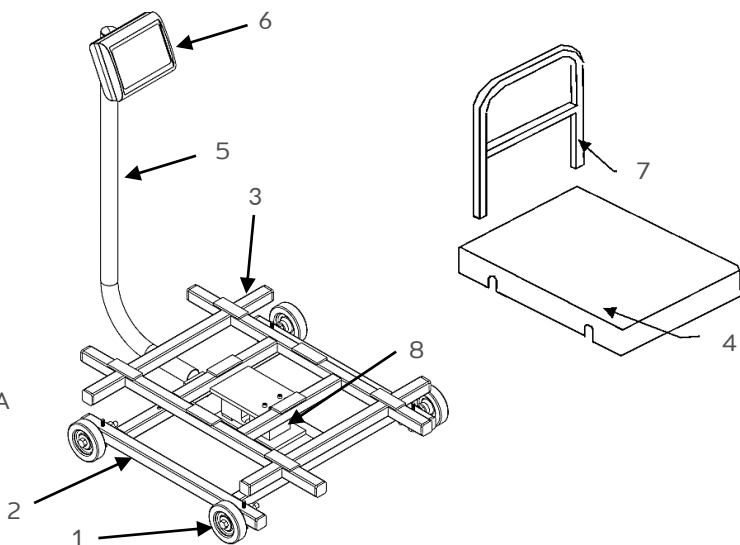

- 1 TORRETA
- 2 CONECTOR USB
- 3 CONECTOR JACK
- 4 SOPORTE MODULO
- 5 CONECTOR DIN MACHO (ENTRADA DE CELDA)

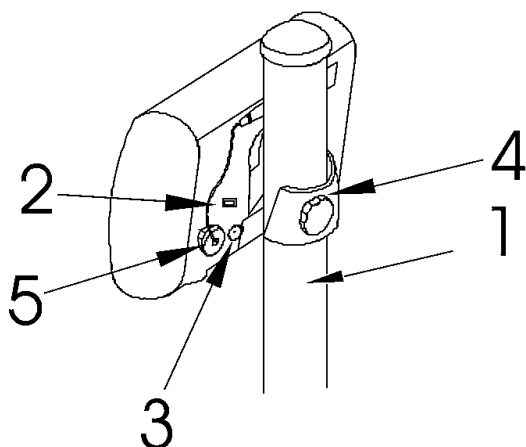

DATOS ADICIONALES

El número de serie de este producto puede ser encontrado en la placa de registro debajo de la báscula. Le sugerimos que escriba este número y el modelo correspondiente en los siguientes espacios y tenerlos como una prueba de su adquisición y para la ayuda de identificación en caso de pérdida o futuras consultas.

Distribuidor _____
Dirección _____
Teléfono _____
Fecha de la compra _____
Modelo de la báscula _____
Número de serie _____

Nos reservamos el derecho de cambiar cualquier especificación contenida en este texto sin previo aviso.



BÁSCULA
ELECTRÓNICA

www.torrey.net